

B.2.1 Faskantsten

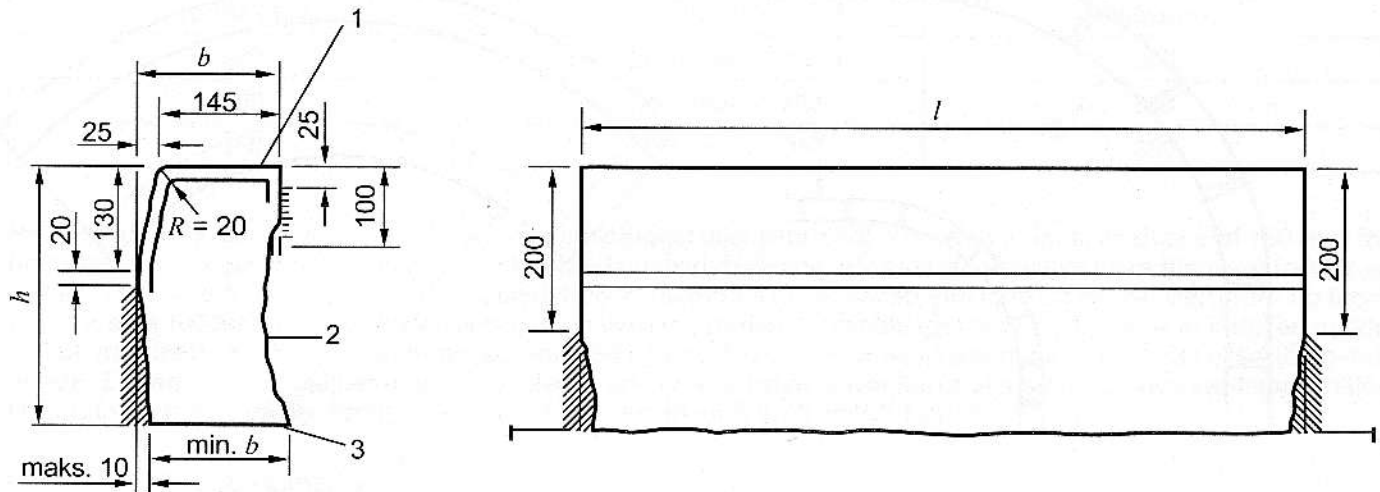

alle mål i mm

h højde

b bredde

l længde

1. Hovedflade

2. Bagside

3. Rodflade

Figur B.2.1.1 - Faskantsten

Tabel B.2.1.1 - Mål for faskantsten

Bredde (mm)	Længde (mm)	Højde (mm)
170	800 - 1200	300

Hovedfladen og den synlige del af forsiden er stokhugget eller jetbrændt. Forsiden er under en dybde af 150 mm fra hovedet tilbagefaldende. Bagsiden er i indtil en dybde på 25 mm fra hovedfladen vinkelret på denne. Derunder og indtil en dybde af 100 mm fra hovedet er bagsiden vinkelret på dette eller tilbagefaldende. Enderne er indtil en dybde af 200 mm fra hovedfladen vinkelrette på denne og forsiden og derunder vinkelrette eller tilbagefaldende i forhold til disse flader. Enderne er bearbejdet med mejselslag. Ved kurvekantsten, såvel konvekse som konkave kantsten, måles længden og radius på den forarbejdede nedre faskant (figur B.2.1.2 og B.2.1.3).